



INNO POCKET Z4



MANUEL D'UTILISATION

A.D.J. Supply Europe B.V.
Junostraat 2
6468 EW Kerkrade
The Netherlands
www.americandj.eu

08/15

Table des matières

INFORMATIONS GÉNÉRALES	3
INSTRUCTIONS GÉNÉRALES.....	3
CARACTÉRISTIQUES	3
PRÉCAUTIONS DE MANIPULATION	4
CONSIGNES DE SÉCURITÉ	4
CONFIGURATION	5
INSTALLATION	7
MENU SYSTEME.....	9
MENU D'AJUSTEMENT INTERNE	14
FONCTIONNEMENT GÉNÉRAL	15
FONCTIONNEMENT	16
TÉLÉCOMMANDE UC-IR	17
TRAITS DMX 16 CANAUX DMX	18
TRAITS DMX 19 CANAUX DMX	19
TRAITS DMX 22 CANAUX DMX	21
DONNÉES PHOTOMÉTRIQUES.....	23
COURBES DE GRADATION	23
REPLACEMENT DU FUSIBLE	24
ENTRETIEN.....	24
DÉPANNAGE	24
SPÉCIFICATIONS.....	25
RoHS et DEEE.....	26
NOTES.....	28

INFORMATIONS GÉNÉRALES

Déballage : Nous vous remercions d'avoir choisi la lyre Inno Pocket Z4 d'American DJ®. Chaque Inno Pocket Z4 a été minutieusement testée et expédiée en parfait état de fonctionnement.

Veillez inspecter avec minutie le carton d'emballage et vérifier qu'il n'a pas été endommagé durant le transport. Si le carton semble endommagé, veuillez inspecter soigneusement votre appareil pour vérifier qu'il ne comporte aucun dommage et que tous les accessoires nécessaires au bon fonctionnement de l'unité sont arrivés intacts. Si l'unité venait à être endommagée ou des accessoires à manquer, veuillez-vous mettre en rapport avec notre service clientèle afin d'obtenir des renseignements supplémentaires. Veuillez ne pas renvoyer cette unité à votre revendeur agréé avant d'avoir contacté notre service clientèle.

Introduction : L'Inno Pocket Z4 est une mini-lyre asservie de type Wash intelligente à pilotage DMX et zoom motorisé.

L'Inno Pocket Z4 peut fonctionner en mode autonome ou en configuration maître/esclave. L'Inno Pocket Z4 fonctionne selon 3 modes: musical, automatique et par commande DMX. Elle peut aussi être pilotée avec la télécommande à infrarouge UC-IR d'ADJ (vendue séparément). Pour des meilleurs résultats, utilisez une machine à brouillard ou à fumée ou des effets spéciaux à base de fumée pour mettre en valeur les projections des faisceaux de lumière.

Service clientèle : Si vous veniez à rencontrer quelque problème que ce soit mettez-vous en rapport avec votre revendeur American DJ. Vous pouvez également nous contacter directement à travers notre site Web www.americandj.eu ou par email à support@americandj.eu

Attention ! Pour éviter ou réduire le risque de décharge électrique ou d'incendie, veillez à ne pas exposer cet appareil à la pluie ou à l'humidité.

Attention ! Cette unité peut causer de sévères dommages oculaires. Évitez tout contact direct, en tout temps, avec la source de lumière !

INSTRUCTIONS GÉNÉRALES

Afin d'optimiser le fonctionnement de cette unité, veuillez lire attentivement les instructions de fonctionnement pour vous familiariser avec le fonctionnement de base de cette unité. Ces instructions contiennent d'importantes consignes de sécurité relatives à l'utilisation et l'entretien de cette unité. Veuillez garder ce manuel avec votre unité pour consultation future.

CARACTÉRISTIQUES

- Protocole compatible DMX-512
- 4 modes DMX : 16, 19 ou 22 canaux DMX
- 5 courbes de gradation: Standard, Stage, TV, Architectural & Theater
- 3 modes de fonctionnement : mode musical, mode show et commande DMX
- Microphone intégré
- Affichage numérique pour les configurations d'adresses et de fonctions
- Compatible avec la télécommande infrarouge UC-IR d'ADJ (vendue séparément)
- 4 shows lumière préprogrammés

PRÉCAUTIONS DE MANIPULATION

Attention ! Il n'existe aucun composant pouvant être réparé par l'utilisateur à l'intérieur de cette unité. N'essayez pas de réparer l'unité vous-même, vous pourriez entraîner l'annulation de la garantie constructeur.

Si votre unité devait être envoyée en réparation, veuillez-vous mettre en rapport avec American DJ®.

Pendant son fonctionnement, le boîtier de l'unité peut devenir extrêmement chaud. Évitez de toucher l'unité à mains nues pendant son utilisation.

American DJ® n'acceptera aucune responsabilité relative à des dommages résultant du non-respect des instructions reprises dans ce manuel ou d'une modification non autorisée de l'unité.

CONSIGNES DE SÉCURITÉ

Pour votre propre sécurité veuillez lire et assimiler ce manuel dans sa totalité avant d'essayer ou d'utiliser cette unité !

Afin de prévenir tout risque de décharge électrique ou d'incendie, veuillez ne pas exposer l'unité à l'humidité ou la pluie.

Veillez à ne pas renverser d'eau ou d'autre liquide dans ou sur l'unité.

Assurez-vous que l'alimentation électrique locale est adaptée à celle requise pour la bonne utilisation de l'appareil.

N'essayez en aucun cas d'utiliser l'appareil si vous vous apercevez que le cordon d'alimentation est dénudé ou cassé.

N'essayez pas d'ôter ou de casser la broche de terre du cordon d'alimentation. La broche est conçue pour réduire le risque de décharge électrique et d'incendie en cas de court-circuit interne.

Débranchez l'unité de l'alimentation principale avant d'effectuer tout type de connexion.

N'ôtez en aucun cas le couvercle de l'unité. Aucun composant à l'intérieur de cette unité ne peut être réparé par l'utilisateur.

N'utilisez jamais l'unité si son couvercle est ôté.

Assurez-vous de monter l'unité dans un endroit bien ventilé. Assurez-vous de bien laisser un espace de 15 cm (6") entre l'unité et le mur.

Cette unité est conçue pour un usage intérieur exclusivement. L'utiliser en extérieur annule toute garantie.

Veillez à monter l'unité sur un support stable et fixe.

Les cordons d'alimentation doivent être disposés de manière à ce que personne ne marche dessus ou qu'ils ne soient pincés ni par les objets posés sur eux ni par ceux posés à leurs côtés. Faites attention également à leur sortie de l'unité.

CONSIGNES DE SÉCURITÉ (Suite)

Entretien : L'unité doit être nettoyée exclusivement selon les recommandations du fabricant. Voir page 24 pour les détails.

Chaleur : L'unité doit être placée loin des sources de chaleur telles que radiateurs, ventilation à air chaud, cuisinière ou autre appareil ménager produisant de la chaleur (y compris les amplis).

Cette unité ne doit être réparée que par du personnel qualifié quand :

- A. des objets ou des liquides sont tombés ou ont été renversés sur l'unité ;
- B. l'unité a été exposée à la pluie ou à l'eau ;
- C. l'appareil ne semble pas fonctionner normalement ou montre des signes de fonctionnement anormal.

CONFIGURATION

Source d'alimentation : l'Inno Pocket Z4 d'American DJ® est équipée d'un ballast électronique qui détecte automatiquement le voltage une fois l'unité branchée à l'alimentation électrique. Grâce au ballast électronique, vous n'avez pas à vous soucier du voltage local, cette unité peut être branchée où que ce soit.

DMX-512 : DMX est l'abréviation de Digital Multiplex. Le DMX est un protocole universel utilisé comme moyen de communication entre appareils et consoles intelligentes. Une console d'éclairage DMX envoie des instructions DMX au format data (données) à l'appareil. Les données DMX sont envoyées en série de data qui voyagent d'un appareil à l'autre via des terminaux XLR (entrée) DATA « IN » et (sortie) DATA « OUT » situés sur tous les appareils DMX (la majorité des consoles d'éclairage ne possèdent qu'un terminal de sortie DATA).

Chaînage DMX : Le langage DMX permet aux appareils de toutes marques et modèles des différents constructeurs d'être raccordés entre eux et d'être pilotés depuis une seule commande, pour peu que tous les appareils et les commandes soient compatibles DMX. Lors de l'utilisation de plusieurs unités, pour s'assurer d'une bonne transmission DATA, essayez au possible d'utiliser le chaînage par câble le plus court. L'ordre dans lequel les unités sont chaînées dans un circuit DMX n'influence en aucun cas le pilotage DMX. Par exemple, une unité à laquelle on aurait affecté l'adresse 1 peut être placée à n'importe quel endroit de la chaîne, au début, à la fin ou n'importe où au milieu. Quand on affecte l'adresse 1 à une unité, la console d'éclairage DMX sait qu'elle doit envoyer les DATA requises à l'adresse 1 de cette unité, quel que soit son emplacement dans le circuit.

Exigences de câble DMX (pour fonctionnement DMX et fonctionnement en configuration maître/esclave) :

L'Inno Pocket Z4 peut être commandée via un protocole DMX-512.

L'Inno Pocket Z4 est une unité DMX à 3 modes DMX.

Voir page 18 - 22 pour connaître les différents traits DMX.

L'adresse DMX est configurée électroniquement en utilisant les commandes situées sur le panneau avant de l'unité.



Figure 1

CONFIGURATION (Suite)

Votre unité et votre console DMX requièrent un câble DATA (Données) 110 Ohm homologué DMX-512 pour entrée et sortie de DATA. (Figure 1). Nous recommandons l'utilisation de câbles DMX Accu-Cable.

Si vous faites vos câbles vous-même, veillez à bien utiliser un câble blindé standard 110-120 Ohm. (Ce câble peut être acheté chez tous les revendeurs d'éclairage professionnel.) Vos câbles doivent comporter des connecteurs mâle et femelle à chaque extrémité.

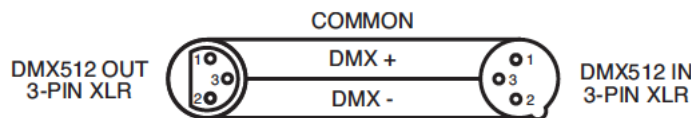

Figure 2

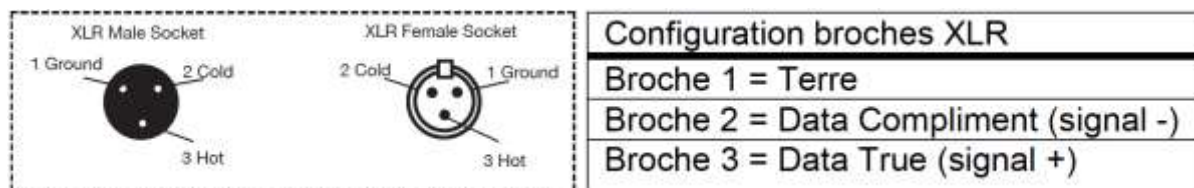

Figure 3

Rappelez-vous que les câbles DMX se montent en Daisy Chain et ne se divisent pas.

Remarque : Assurez-vous de suivre les instructions décrites en figures 2 et 3 lors de la fabrication artisanale de vos câbles. N'utilisez pas la prise de terre de votre connecteur XLR. Ne reliez pas le blindage du connecteur de votre câble à la prise de terre et ne permettez pas au blindage du conducteur d'entrer en contact avec le boîtier externe du XLR. Relier le blindage à la terre pourrait entraîner un court-circuit et un fonctionnement erratique.

Remarque spéciale : Terminaison de ligne. Lorsque vous utilisez un long câble, il se peut que vous soyez amené à placer un bouchon sur la dernière unité pour éviter un fonctionnement erratique. Le bouchon est une résistance d'W 110-120 Ohm qui est connectée entre la broche 2 et la broche 3 du connecteur XLR mâle (DATA + et DATA -). Cette unité est insérée dans le connecteur XLR femelle de la dernière unité de votre montage en Daisy Chain pour terminer la ligne. L'utilisation un bouchon de câble (Référence de composant 1613000030 AC-DMXTERM-3/SET) diminue la possibilité de fonctionnement erratique.



Le bouchon réduit les erreurs de signal et évite les problèmes de transmission de signal et les interférences. Il est toujours recommandé de connecter un bouchon DMX (résistance 120 Ohm . W) entre la broche 2 (DMX-) et la broche 3 (DMX +) de la dernière unité

CONFIGURATION (suite)

Connecteurs DMX XLR 5 broches:

Certains constructeurs utilisent des câbles data DMX-512 5 broches pour la transmission de DATA plutôt que des 3 broches. Ces câbles DMX 5 broches peuvent être intégrés dans un circuit DMX 3 broches. Il est impératif d'utiliser un adaptateur de câbles lorsque vous insérez un câble data 5 broches dans un circuit 3 broches, ils se trouvent généralement dans la plupart des magasins de vente de pièces électroniques. Le tableau suivant indique en détail la conversion correcte d'un câble.

Conversion XLR 3 broches en XLR 5 broches		
Conducteur	Femelle XLR 3 broches (sortie)	Mâle XLR 5 broches (entrée)
Terre/blindage	Broche 1	Broche 1
Data Compliment (signal -)	Broche 2	Broche 2
Data True (signal +)	Broche 3	Broche 3
Non utilisée		Broche 4 - Non utilisée
Non utilisée		Broche 5 - Non utilisée

INSTALLATION

Quand vous installez cette unité, la structure sur laquelle vous accrochez le scanner doit pouvoir supporter 10 fois son poids sans se déformer. Veillez à toujours sécuriser la lyre avec une élingue de sécurité. Ne soyez jamais positionné en-dessous de l'unité pendant l'installation, le démontage ou l'entretien de celle-ci.

Le montage par accrochage requiert une certaine expérience, incluant le calcul des poids supportés sur un point ou réparti, le matériel utilisé ainsi que l'inspection périodique du matériel utilisé. Si vous ne possédez pas ces qualifications, n'essayez pas de procéder à une installation par vos soins. L'installation doit être inspectée annuellement par une personne qualifiée.

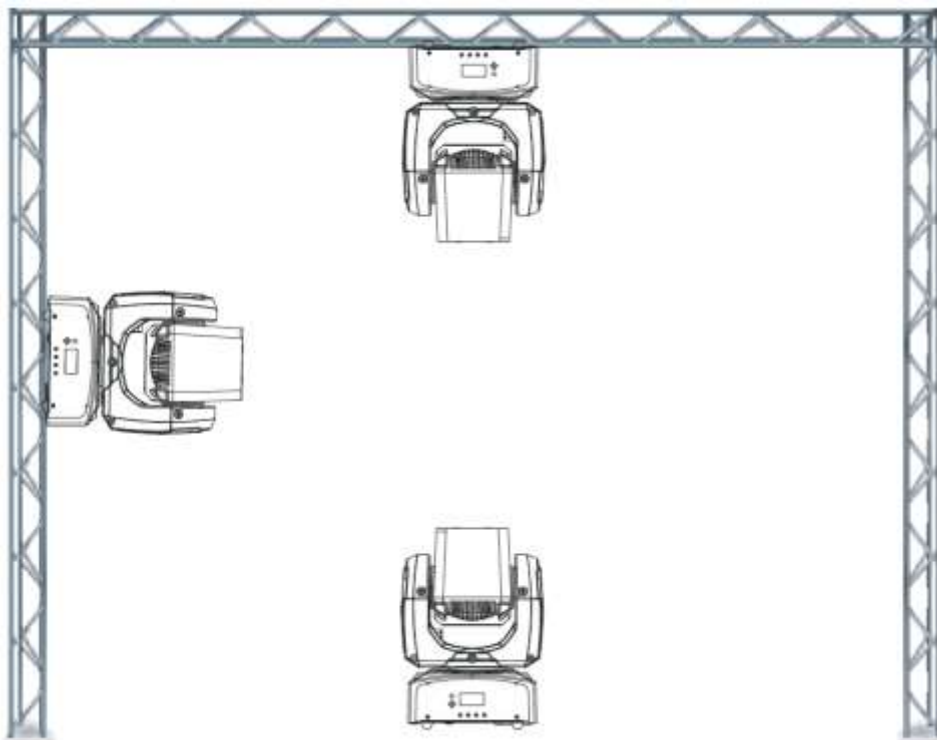

INSTALLATION (Suite)

L'Inno Pocket Z4 peut être soit accroché tête en bas ou à l'horizontale sur une structure ou posé au sol. Veillez à respecter une distance d'environ 50cm au minimum de tout objet inflammable tel que des objets de décoration. Sécuriser toujours la lyre avec une élingue de sécurité pour prévenir d'éventuels chutes et/ou blessures si jamais le crochet ne tiendrait pas.

Note : La température ambiante pour l'utilisation de cette lyre asservie doit toujours être entre -25° et 45° Celsius. N'utilisez jamais l'appareil en dessous ou au-dessus de ces températures. Ceci permettra à l'unité de fonctionner parfaitement et prolongera sa vie.

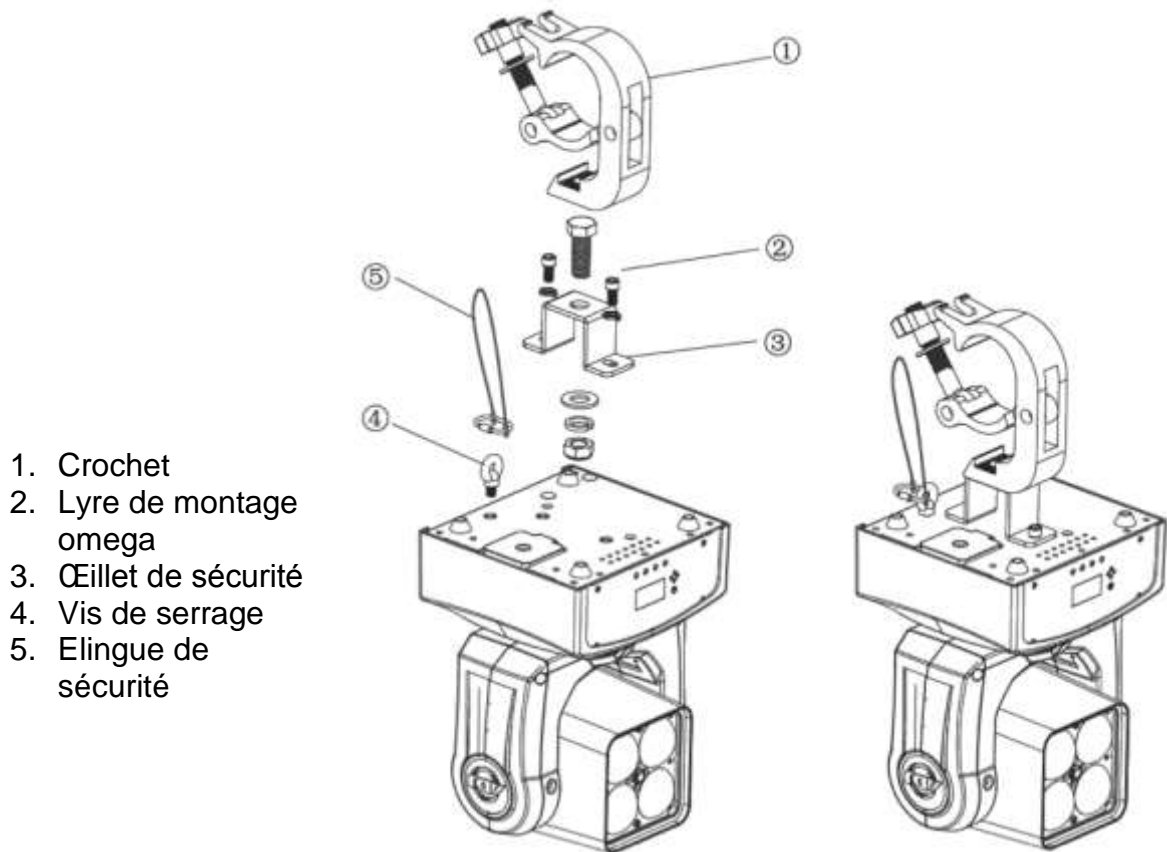

Vissez le crochet (1) sur la lyre de montage (2) avec une vis M12. Utilisez ensuite les 2 vis fournies (4) pour fixer la lyre de montage (2) à l'Inno Pocket Z4.

Vissez l'œillet de sécurité sur l'embase. Passez l'élingue de sécurité (5) à travers l'œillet (3), puis autour de la structure ou un point d'accroche sécurisé, puis revenez avec l'élingue pour la fixer dans l'attache carabine que vous fermez en tournant la vis.

MENU SYSTEME

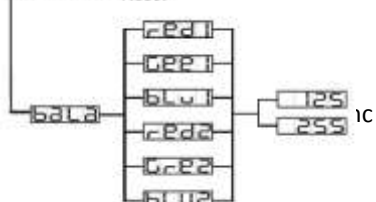
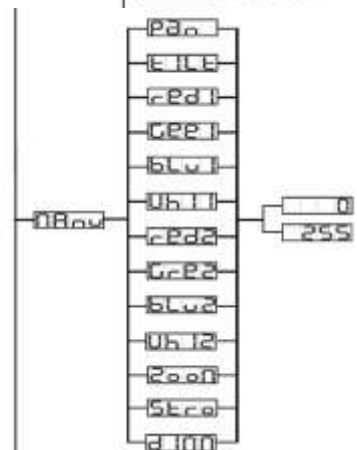
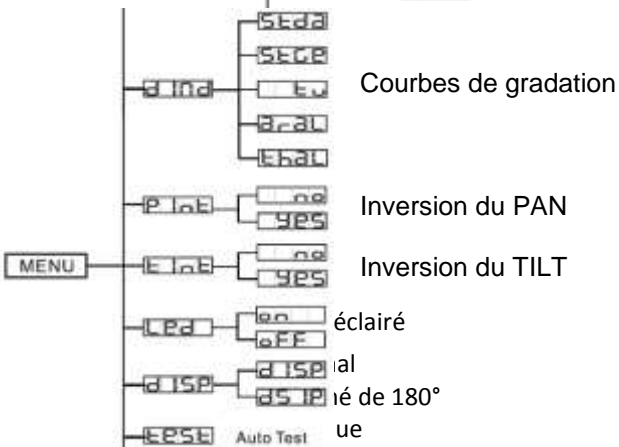
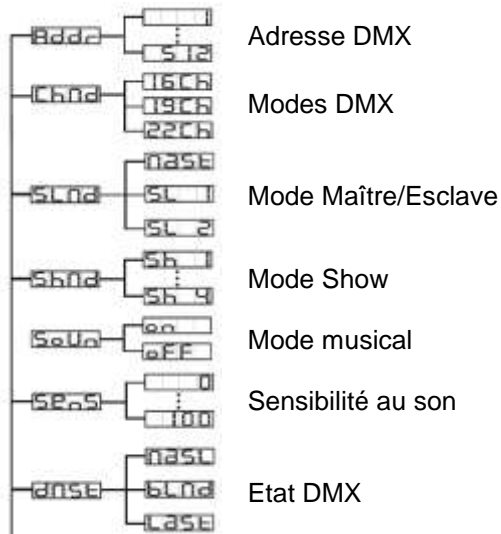

MENU SYSTEME (Suite)

Afin d'accéder au Menu de l'affichage LCD, appuyez sur le bouton MENU pendant au moins 3 secondes. Pour ressortir sans faire de changements, appuyez sur le bouton MENU. L'affichage LCD se bloque après 30 secondes d'inutilisation. Appuyez 3 secondes sur le bouton MENU pour ré accéder au MENU de l'affichage LCD. Quand vous faites des réglages dans le menu, veuillez appuyer sur ENTER après chaque réglage afin de confirmer celui-ci, puis appuyez et maintenez le bouton MENU pendant au moins 3 secondes pour sauver votre réglage.

ADDR Configurer l'adresse DMX

1. Pressez le bouton MENU jusqu'à ce que s'affiche « ADDR », puis appuyez le bouton ENTER.
2. L'adresse DMX actuelle sera affichée et clignotera. Pressez les boutons UP ou DOWN jusqu'à atteindre l'adresse désirée.
3. Pressez ENTER pour confirmer.

CHND Configurer le mode DMX

1. Pressez le bouton MENU jusqu'à ce que s'affiche « CHND », puis appuyez le bouton ENTER.
2. Soit « 16CH », „19CH“ ou „22CH“ s'affichera, représentant les différents mode DMX. Pressez les boutons UP ou DOWN jusqu'à atteindre le mode désiré.
3. Pressez ENTER pour confirmer.

SLND Configuration du mode Maître/Esclave

1. Pressez le bouton MENU jusqu'à ce que s'affiche « SLND », puis appuyez le bouton ENTER.
2. Soit « MAST » (Maître), « SL1 » soit « SL2 » s'affichera alors. Pressez les boutons UP ou DOWN pour choisir le mode Maître/Esclave désiré.
3. Pressez ENTER pour confirmer.

Note : en mode Maître/Esclave, vous pouvez configurer une lyre comme esclave SL1 et une autre comme esclave SL2. Le PAN des 2 automatisés vont réagir inversement l'un par rapport à l'autre. Exemple : Vous utilisez 4 lyres Inno Pocket Z4, deux à gauche et 2 à droite de la scène. Mettez la première lyre de gauche en mode Maître, le deuxième lyre de gauche en mode SL1 et les deux lyres de droite en mode SL2. Ceci vous permettra d'avoir des mouvements symétriques des lyres.

SHND : SH 0- SH 4 Choix des programmes intégrés

1. Pressez le bouton MENU jusqu'à ce que s'affiche « SHND », puis appuyez le bouton ENTER.
2. « SH X » s'affichera alors, « X » représentant un chiffre de 0 à 4. « 0 » est un programme aléatoire, les chiffres 1 à 4 représentent un des 4 programmes intégrés. Pressez les boutons UP ou DOWN jusqu'à atteindre le programme désiré.
3. Pressez ENTER puis pour confirmer.

Note : Ces programmes peuvent aussi tourner en mode musical, si celui ci est activé.

SOUN Mode musical

1. Pressez le bouton MENU jusqu'à ce que s'affiche « SOUN», puis appuyez le bouton ENTER.
2. Soit « ON » soit « OFF » s'affichera alors. Pressez les boutons UP ou DOWN pour activer/désactiver le mode musical.
3. Pressez ENTER pour confirmer.

SENS Sensibilité au son

1. Pressez le bouton MENU jusqu'à ce que s'affiche « SENS», puis appuyez le bouton ENTER.
2. Un chiffre de 0 à 100 s'affichera alors, représentant la sensibilité au son de 0 à 100%. Pressez les boutons UP ou DOWN pour régler la sensibilité au son du mode musical.
3. Pressez ENTER pour confirmer.

DNST Mode de sécurité : ce mode est très pratique, puisqu'il définit l'état auquel la lyre doit automatiquement s'adapter en cas de perte de signal DMX ou au premier branchement de la lyre à l'alimentation.

1. Pressez le bouton MENU jusqu'à ce que s'affiche « DNST», puis appuyez le bouton ENTER.
2. Soit « MASL », „BLND“ ou „LAST“ s'affichera, représentant les différents modes disponibles.

MASL : en cas de perte de signal DMX ou à l'allumage de la lyre asservie, celle-ci se mettra automatiquement en mode Maître et fera défiler le show que vous aurez configuré.

BLND : en cas de perte de signal DMX ou à l'allumage de la lyre asservie, celle-ci se mettra automatiquement en mode Blackout (Noir Général).

LAST : en cas de perte de signal DMX ou à l'allumage de la lyre asservie, celle-ci se mettra automatiquement sur la dernière configuration DMX.

3. Utilisez les boutons UP ou DOWN pour faire votre choix.
4. Pressez ENTER pour confirmer.

DIND Courbes de gradation

1. Pressez le bouton MENU jusqu'à ce que s'affiche « DIND», puis appuyez le bouton ENTER.
2. Vous avez le choix parmi 5 courbes de gradation. Soit « STDA » (Standard), « STGE » (Stage), « TV » (TV), « ARAL » (Architectural) ou « THAL » (Théâtre) s'affichera alors. Pressez les boutons UP ou DOWN pour choisir la courbe de gradation désirée.
3. Pressez ENTER pour confirmer.

PINT Inversion du PAN

1. Pressez le bouton MENU jusqu'à ce que s'affiche « PINT », puis appuyez le bouton ENTER.
2. Soit « YES » soit « NO » s'affichera alors. Pressez les boutons UP ou DOWN pour activer/désactiver l'inversion du PAN. « YES » signifie que l'inversion du PAN est activée.
3. Pressez ENTER pour confirmer.

TINT Inversion du TILT

1. Pressez le bouton MENU jusqu'à ce que s'affiche « TINT », puis appuyez le bouton ENTER.
2. Soit « YES » soit « NO » s'affichera alors. Pressez les boutons UP ou DOWN pour activer/désactiver l'inversion du TILT. « YES » signifie que l'inversion du TILT est activée.
3. Pressez ENTER pour confirmer.

LED Configuration de l'affichage MENU

1. Pressez le bouton MENU jusqu'à ce que s'affiche « LED », puis appuyez le bouton ENTER.
2. Soit « ON » soit « OFF » s'affichera alors. Pressez les boutons UP ou DOWN pour activer/désactiver l'affichage du menu. « ON » signifie que l'affichage restera allumé tout le temps, « OFF » éteindra l'affichage après 10 secondes d'inutilisation.
3. Pressez ENTER pour confirmer.

DISP Rotation de l'affichage LCD

1. Pressez le bouton MENU jusqu'à ce que s'affiche « DISP », puis appuyez le bouton ENTER.
2. Soit « DISP » soit « dSIP » s'affichera alors. Pressez les boutons UP ou DOWN pour activer/désactiver la rotation de 180° de l'affichage LCD. « DISP » signifie la position normale de l'affichage LCD, « dSIP » signifie l'affichage LCD tourné sur 180 degrés.

TEST Auto Test : cette fonction exécutera un programme d'auto test.

1. Pressez le bouton MENU jusqu'à ce que s'affiche « Test », puis pressez ENTER.
2. L'unité exécutera alors l'auto test. Pressez le bouton MENU pour quitter.

MANU Dans ce sous-menu, vous pouvez tester différentes fonctions tel que le PAN, le TILT, la gradation et le stroboscope

1. Pressez le bouton MENU jusqu'à ce que s'affiche « MANU », puis appuyez le bouton ENTER.

2. Utilisez les boutons UP ou DOWN pour naviguer à travers les différentes fonctions. Si vous désirez tester une fonction appuyez sur ENTER, puis utilisez à nouveau les boutons UP ou DOWN pour ajuster les valeurs. Appuyez sur ENTER pour sortir.

TEMP: Affichage de la température interne de la lyre.

1. Pressez le bouton MENU jusqu'à ce que s'affiche « TEMP », puis pressez ENTER.
2. L'unité affichera la température interne. Appuyez sur le bouton MENU pour quitter.

FHRS Fixture Time : cette fonction vous permet d'afficher la durée de fonctionnement de l'unité.

1. Pressez le bouton MENU jusqu'à ce que s'affiche « FHRS », puis pressez ENTER.
2. L'écran indiquera la durée de fonctionnement de l'unité. Pressez le bouton MENU pour quitter.

VER Version Firmware: cette fonction vous permet d'afficher la version du logiciel interne.

1. Pressez à répétition le bouton MENU jusqu'à ce que s'affiche « VER » Pressez le bouton ENTER et la version du logiciel s'affichera alors.
2. Pressez le bouton MENU pour quitter cette fonction.

RSET RESET: Utilisez cette fonction pour effectuer un RESET de l'unité.

1. Pressez le bouton MENU jusqu'à ce que s'affiche « RSET », puis pressez ENTER.
2. L'unité effectuera un Reset général.

BALA Cette fonction vous permet d'ajuster la balance du blanc en réglant les valeurs RGB

1. Pressez le bouton MENU jusqu'à ce que s'affiche « BALA », puis pressez ENTER.
2. Utilisez les boutons UP ou DOWN pour naviguer à travers les couleurs RGB, puis appuyez sur ENTER si vous avez atteint la couleur à ajuster. Utilisez à nouveau les boutons UP ou DOWN pour ajuster l'intensité de la couleur RGB, Continuez à ajuster les autres couleurs jusqu'à avoir atteint la température de couleur du blanc désirée.

MENU D'AJUSTEMENT INTERNE

Pour accéder au menu d'ajustement des positions PAN et TILT, appuyez et maintenez le bouton ENTER pendant au moins 5 secondes.

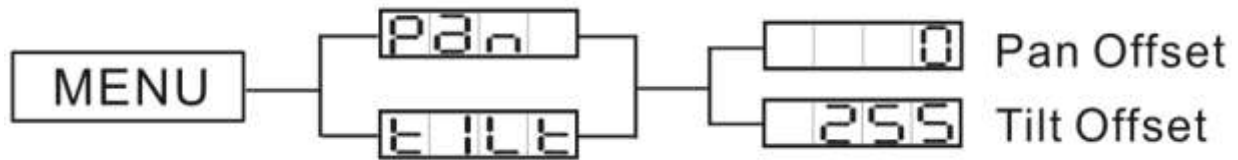

PAN Réglage de la position de départ du PAN

1. appuyez et maintenez le bouton ENTER pendant au moins 5 secondes.
2. Utilisez les boutons UP ou DOWN jusqu'à s'affiche « PAN », puis appuyez sur ENTER. Utilisez à nouveau les boutons UP ou DOWN pour ajuster la position initiale du PAN, puis appuyez sur ENTER pour confirmer.
3. Appuyez sur le bouton MENU pendant une seconde pour sortir.

TILT Réglage de la position de départ du TILT

1. appuyez et maintenez le bouton ENTER pendant au moins 5 secondes.
2. Utilisez les boutons UP ou DOWN jusqu'à s'affiche « TILT », puis appuyez sur ENTER. Utilisez à nouveau les boutons UP ou DOWN pour ajuster la position initiale du TILT, puis appuyez sur ENTER pour confirmer.
3. Appuyez sur le bouton MENU pendant une seconde pour sortir.

FONCTIONNEMENT GÉNÉRAL

Modes de fonctionnement : l'Inno Pocket Z4 peut fonctionner selon trois modes différents.

Dans chaque mode, vous pouvez faire fonctionner l'unité en mode autonome ou en configuration maître/esclave. La section suivante indiquera une fonction détaillée des différences de fonctionnement des différents modes.

- **Mode musical :**

L'unité réagit au son, en mode show à travers les programmes prédéfinis.

- **Mode Show :**

Ce mode opère 1 des 4 shows intégrés.

- **Mode commande DMX :**

Cette fonction permettra de commander chaque caractéristique individuelle des unités avec une console d'éclairage tel que le Show Designer d'Elation® ou un logiciel comme MyDMX 2.0 d'ADJ ou Emulation d'Elation®

- **Mode maître/esclave :** cette fonction vous permet de chaîner jusqu'à 16 unités et de fonctionner sans console DMX. En fonctionnement maître-esclave, une unité agira comme unité commandante et les autres réagiront à ses programmes. N'importe quelle unité peut être maître ou esclave.

Console DMX universelle : cette fonction vous permet d'utiliser une console d'éclairage ou un logiciel DMX-512 pour commander les shows, les gobos/couleurs, le gradateur et le stroboscope. Une console DMX vous permet de créer des programmes uniques répondant parfaitement à vos besoins.

1. L'Inno Pocket Z4 est une unité DMX à 3 modes DMX. Voir page 18-22 pour une description détaillée des valeurs et des caractéristiques DMX.
2. Afin de commander votre unité en mode DMX, veuillez suivre les instructions mentionnées en pages 5-7 ainsi que les spécificités de configuration incluses dans votre console DMX.
3. Utilisez les faders de la console DMX afin de commander les différentes caractéristiques de votre unité DMX.
4. De cette manière, vous pourrez créer vos propres programmes.
5. Suivez les instructions mentionnées en page 10 afin de définir l'adresse DMX.
6. Pour de grandes longueurs de câble (plus de 30 mètres), utilisez une terminaison sur la dernière unité.
7. Pour plus d'informations sur le fonctionnement en mode DMX, reportez-vous au manuel fourni avec votre console ou logiciel DMX.

FONCTIONNEMENT

Mode musical : Ce mode permet à une unité unique ou plusieurs unités en chaîne de fonctionner selon le rythme de la musique.

1. Appuyez sur le bouton MENU jusqu'à ce que s'affiche « SOUN » puis appuyez sur ENTER.
2. Utilisez les boutons UP (haut) ou DOWN (bas) jusqu'à ce que s'affiche « ON » puis appuyez sur ENTER.
3. Appuyez sur le bouton MENU jusqu'à ce que s'affiche « SENS » puis appuyez sur ENTER.
4. Utilisez les boutons UP (haut) ou DOWN (bas) pour régler la sensibilité au son puis appuyez sur ENTER.

NOTE : La télécommande UC-IR d'ADJ (vendue séparément) peut être utilisée pour commander différentes fonctions, y compris la fonction d'activation du mode musical.

Mode Show : Ce mode permet à une unité unique ou plusieurs unités en chaîne de fonctionner selon une des quatre show internes que vous choisirez.

1. Appuyez sur le bouton MENU jusqu'à ce que s'affiche « SHND » puis appuyez sur ENTER.
2. Appuyez sur les boutons UP (haut) ou DOWN (bas) jusqu'à ce que vous trouviez le show que vous désirez, puis appuyez sur ENTER.

NOTE : La télécommande UC-IR d'ADJ (vendue séparément) peut être utilisée pour commander différentes fonctions, y compris la fonction de sélection du show.

Mode maître/esclave : cette fonction vous permet de chaîner jusqu'à 16 unités et de fonctionner sans console DMX. En fonctionnement maître-esclave, une unité agira comme unité commandante et les autres réagiront à ses programmes. N'importe quelle unité peut être maître ou esclave.

1. Grâce à des câbles DMX, chaînez des unités les unes aux autres via le connecteur XLR à l'arrière des unités. Rappelez-vous que le connecteur mâle XLR correspond à l'entrée et le connecteur femelle à la sortie. La première unité de la chaîne (la maître) n'utilisera que le connecteur XLR femelle ; la dernière de la chaîne n'utilisera que le connecteur XLR mâle. Pour de plus grandes longueurs de câble, utilisez une terminaison sur la dernière unité.
2. Sur l'unité maître, trouvez le show que vous désirez lancer et appuyez sur le bouton ENTER.
3. Sur les unités esclaves, appuyez sur le bouton MENU jusqu'à ce que s'affiche « SLND » puis appuyez sur ENTER. Choisissez soit „MAST“, « SL1 » ou « SL2 » et appuyez sur ENTER. Veuillez-vous référer à la page 10 pour plus d'informations.
4. Les unités esclaves vont alors suivre l'unité maître.

TÉLÉCOMMANDE UC-IR

La télécommande à infrarouge UC-IR d'ADJ (vendue séparément) vous permet de piloter différentes fonctions de l'Inno Pocket Z4 jusqu'à une distance de 10 mètres.



STAND BY : ce bouton active le Noir Général (BlackOut)

FULL ON : Appuyez sur ce bouton pour temporairement mettre l'unité en blanc à pleine puissance. Quand vous relâchez ce bouton, l'unité revient à son état d'avant.

FADE/GOBO : Appuyez sur ce bouton pour activer le mode fondu

DIMMER + et DIMMER - : Utilisez les boutons DIMMER + ou DIMMER – afin d'ajuster l'intensité des LEDs en mode couleur.

STROBE : Cette fonction active l'effet stroboscope.

COLOR : Appuyez sur ce bouton pour activer le mode gradation. Utilisez les boutons 1-6 pour choisir la couleur désirée. Ajuster ensuite l'intensité de la couleur avec les boutons „Dimmer +“ et „Dimmer -„.

BOUTONS 1-9 : En mode couleur, ce bouton permet de choisir une couleur. En mode Show, ce bouton permet de choisir le show désiré.

SOUND ON : Permet d'activer le mode musical

SOUND OFF : Permet de désactiver le mode musical

SHOW 0 : Permet d'activer le mode Show. Utilisez les boutons 1-4 pour choisir le show désiré.

TRAITS DMX 16 CANAUX DMX

CANAL	VALEUR	FONCTION
1	0 - 255	PAN
2	0 - 255	PAN FIN
3	0 - 255	TILT
4	0 - 255	TILT FIN
5	0 - 255	ROUGE ZONE 1 Gradation de 0 – 100%
6	0 - 255	VERT ZONE 1 Gradation de 0 – 100%
7	0 - 255	BLEU ZONE 1 Gradation de 0 – 100%
8	0 - 255	BLANC ZONE 1 Gradation de 0 – 100%
9	0 - 255	ROUGE ZONE 2 Gradation de 0 – 100%
10	0 - 255	VERT ZONE 2 Gradation de 0 – 100%
11	0 - 255	BLEU ZONE 2 Gradation de 0 – 100%
12	0 - 255	BLANC ZONE 2 Gradation de 0 – 100%
13	0 - 255	ZOOM de 10° – 60°
14	0 - 7 8 - 15 16 - 131 132 - 139 140 - 181 182 - 189 190 - 231 232 - 239 240 - 247 248 - 255	STROBOSCOPE NOIR GENERAL (BLACKOUT) OUVERT STROBOSCOPE LENT-RAPIDE OUVERT SHUTTER OUVERTURE LENTE-FERMETURE RAPIDE OUVERT SHUTTER OUVERTURE RAPIDE-FERMETURE LENTE OUVERT STROBOSCOPE ALEATOIRE OUVERT
15	0 - 255	GRADATION MAÎTRE de 0 – 100%
16	0 - 69 70 - 79 80 - 89 90 - 99 100 - 199 200 - 209 210 - 249 250 - 255	FONCTIONS SPECIALES PAS DE FONCTION NOIR GENERAL PAR MOUVEMENT PAN/TILT PAS DE FONCTION NOIR GENERAL PAR CHANGEMENT DE VALEURS RGB PAS DE FONCTION RESET GENERAL PAS DE FONCTION MODE MUSICAL

TRAITS DMX 19 CANAUX DMX

CANAL	VALEUR	FONCTION
1	0 - 255	PAN
2	0 - 255	PAN FIN
3	0 - 255	TILT
4	0 - 255	TILT FIN
5	0 - 255	ROUGE ZONE 1 Gradation de 0 – 100%
6	0 - 255	VERT ZONE 1 Gradation de 0 – 100%
7	0 - 255	BLEU ZONE 1 Gradation de 0 – 100%
8	0 - 255	BLANC ZONE 1 Gradation de 0 – 100%
9	0 - 255	ROUGE ZONE 2 Gradation de 0 – 100%
10	0 - 255	VERT ZONE 2 Gradation de 0 – 100%
11	0 - 255	BLEU ZONE 2 Gradation de 0 – 100%
12	0 - 255	BLANC ZONE 2 Gradation de 0 – 100%
13	0 – 7	Pas de fonction
	8 – 11	Macro couleur 1
	12 – 15	Macro couleur 2
	16 – 19	Macro couleur 3
	20 – 22	Macro couleur 4
	23 – 26	Macro couleur 5
	27 – 30	Macro couleur 6
	31 – 34	Macro couleur 7
	35 – 37	Macro couleur 8
	38 – 41	Macro couleur 9
	42 – 45	Macro couleur 10
	46 – 48	Macro couleur 11
	49 – 52	Macro couleur 12
	53 – 56	Macro couleur 13
	57 – 60	Macro couleur 14
	61 – 63	Macro couleur 15
	64 – 67	Macro couleur 16
	68 – 71	Macro couleur 17
	72 – 75	Macro couleur 18
	76 – 79	Macro couleur 19
80 – 82	Macro couleur 20	
83 – 85	Macro couleur 21	
86 – 89	Macro couleur 22	
90 – 93	Macro couleur 23	
94 – 97	Macro couleur 24	
98 – 101	Macro couleur 25	
102 – 104	Macro couleur 26	
105 – 108	Macro couleur 27	
109 – 112	Macro couleur 28	
113 – 115	Macro couleur 29	
116 – 199	Macro couleur 30	
120 – 123	Macro couleur 31	
124 – 127	Macro couleur 32	
128 – 191	Changement de couleur	
192 - 255	Fondu de couleur	
14	0 - 255	VITESSE DU CHANGEMENT/FONDU DE COULEURS LENT à RAPIDE
15	0 - 255	ZOOM 10° - 60°

TRAITS DMX 19 CANAUX DMX (Suite)

CANAL	VALEUR	FONCTION
16	0 - 7	STROBOSCOPE NOIR GENERAL (BLACKOUT)
	8 - 15	OUVERT
	16 - 131	STROBOSCOPE LENT-RAPIDE
	132 - 139	OUVERT
	140 - 181	SHUTTER FERMETURE RAPIDE - OUVERTURE LENTE
	182 - 189	OUVERT
	190 - 231	SHUTTER FERMETURE LENTE - OUVERTURE RAPIDE
	232 - 239	OUVERT
	240 - 247	STROBOSCOPE ALEATOIRE
	248 - 255	OUVERT
17	0 - 255	GRADATION MAÎTRE de 0 – 100%
18	0 - 69	FONCTIONS SPECIALES PAS DE FONCTION
	70 - 79	NOIR GENERAL PAR MOUVEMENT PAN/TILT
	80 - 89	PAS DE FONCTION
	90 - 99	NOIR GENERAL PAR CHANGEMENT DE VALEURS RGB
	100 - 199	PAS DE FONCTION
	200 - 209	RESET GENERAL
	210 - 249	PAS DE FONCTION
	250 - 255	MODE MUSICAL
19	0 - 20	COURBES DE GRADATION STANDARD
	21 - 40	STAGE
	41 - 60	TV
	61 - 80	ARCHITECTURAL
	81 - 100	THEATER
	101 - 255	COURBE PAR DEFAULT

TRAITS DMX 22 CANAUX DMX

CANAL	VALEUR	FONCTION
1	0 - 255	PAN
2	0 - 255	PAN FIN
3	0 - 255	TILT
4	0 - 255	TILT FIN
5	0 - 255	ROUGE ZONE 1 Gradation de 0 – 100%
6	0 - 255	VERT ZONE 1 Gradation de 0 – 100%
7	0 - 255	BLEU ZONE 1 Gradation de 0 – 100%
8	0 - 255	BLANC ZONE 1 Gradation de 0 – 100%
9	0 - 255	ROUGE ZONE 2 Gradation de 0 – 100%
10	0 - 255	VERT ZONE 2 Gradation de 0 – 100%
11	0 - 255	BLEU ZONE 2 Gradation de 0 – 100%
12	0 - 255	BLANC ZONE 2 Gradation de 0 – 100%
13	0 – 7 8 – 11 12 – 15 16 – 19 20 – 22 23 – 26 27 – 30 31 – 34 35 – 37 38 – 41 42 – 45 46 – 48 49 – 52 53 – 56 57 – 60 61 – 63 64 – 67 68 – 71 72 – 75 76 – 79 80 – 82 83 – 85 86 – 89 90 – 93 94 – 97 98 – 101 102 – 104 105 – 108 109 – 112 113 – 115 116 – 199 120 – 123 124 – 127 128 – 191 192 - 255	MACROS COULEURS Pas de fonction Macro couleur 1 Macro couleur 2 Macro couleur 3 Macro couleur 4 Macro couleur 5 Macro couleur 6 Macro couleur 7 Macro couleur 8 Macro couleur 9 Macro couleur 10 Macro couleur 11 Macro couleur 12 Macro couleur 13 Macro couleur 14 Macro couleur 15 Macro couleur 16 Macro couleur 17 Macro couleur 18 Macro couleur 19 Macro couleur 20 Macro couleur 21 Macro couleur 22 Macro couleur 23 Macro couleur 24 Macro couleur 25 Macro couleur 26 Macro couleur 27 Macro couleur 28 Macro couleur 29 Macro couleur 30 Macro couleur 31 Macro couleur 32 Changement de couleur Fondu de couleur
14	0 - 255	VITESSE DU CHANGEMENT/FONDU DE COULEURS LENT à RAPIDE

TRAITS DMX 22 CANAUX DMX(Suite)

CANAL	VALEUR	FONCTION
15	0 - 15	MACROS PAN/TILT PAS DE FONCTION
	16 - 35	MACRO 1
	36 - 55	MACRO 2
	56 - 75	MACRO 3
	76 - 95	MACRO 4
	96 - 115	MACRO 5
	116 - 135	MACRO 6
	136 - 155	MACRO 7
	156 - 175	MACRO 8
	176 - 196	MACRO 9
	197 - 215	MACRO 10
	216 - 235	MACRO 11
	236 - 255	MACRO 12
16	0 - 255	VITESSE DES MACROS PAN/TILT LENT à RAPIDE
17	0 - 255	ZOOM 10° - 60°
18	0 - 7	STROBOSCOPE NOIR GENERAL (BLACKOUT)
	8 - 15	OUVERT
	16 - 131	STROBOSCOPE LENT-RAPIDE
	132 - 139	OUVERT
	140 - 181	SHUTTER FERMETURE RAPIDE - OUVERTURE LENTE
	182 - 189	OUVERT
	190 - 231	SHUTTER FERMETURE LENTE - OUVERTURE RAPIDE
	232 - 239	OUVERT
	240 - 247	STROBOSCOPE ALEATOIRE
	248 - 255	OUVERT
19	0 - 255	GRADATION MAÎTRE de 0 - 100%
20	0 - 255	VITESSE DE MOUVEMENT PAN/TILT RAPIDE à LENT
21	0 - 69	FONCTIONS SPECIALES PAS DE FONCTION
	70 - 79	NOIR GENERAL PAR MOUVEMENT PAN/TILT
	80 - 89	PAS DE FONCTION
	90 - 99	NOIR GENERAL PAR CHANGEMENT DE VALEURS RGB
	100 - 199	PAS DE FONCTION
	200 - 209	RESET GENERAL
	210 - 249	PAS DE FONCTION
	250 - 255	MODE MUSICAL
22	0 - 20	COURBES DE GRADATION STANDARD
	21 - 40	STAGE
	41 - 60	TV
	61 - 80	ARCHITECTURAL
	81 - 100	THEATER
	101 - 255	COURBE PAR DEFAULT

DONNÉES PHOTOMÉTRIQUES

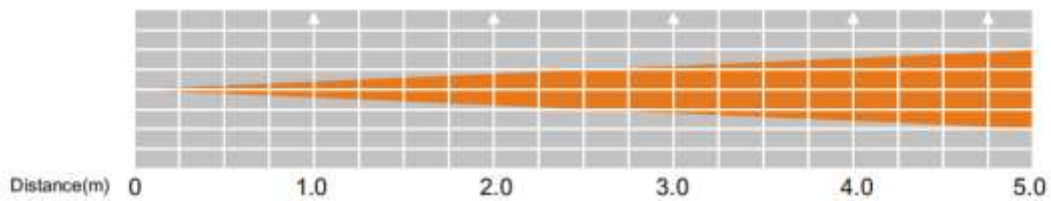

Beam angle 10°	R	3510	958	435	243	160	(lux)
	G	9065	2365	1051	627	406	
	B	386	108	58	38	30	
	W	9378	2445	1077	648	410	
	RGBW	21210	5731	2581	1431	950	

Beam angle 60°	R	322	92	52	35	27	(lux)
	G	840	229	113	72	52	
	B	46	20	17	15	13	
	W	846	233	116	73	52	
	RGBW	1885	541	261	153	102	

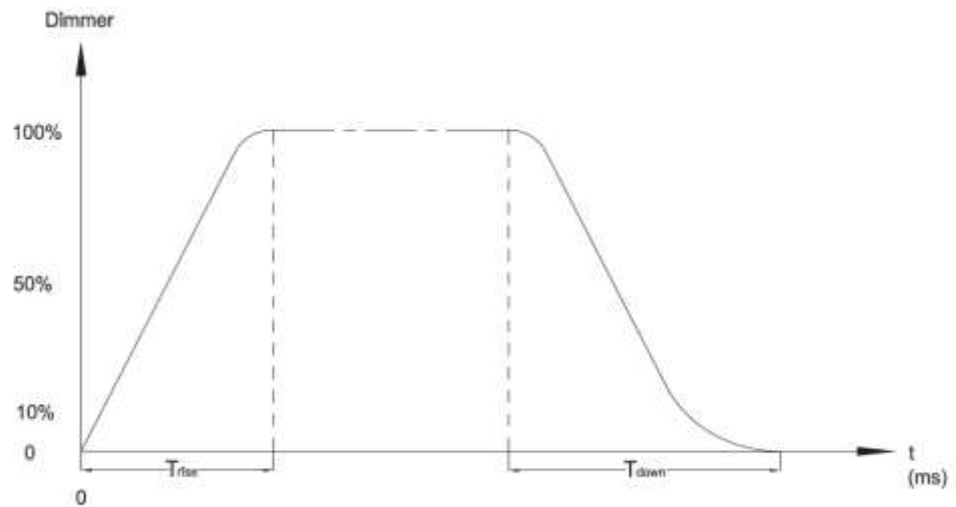

COURBES DE GRADATION



Ramp Effect	0  255 OS (Fade Time)		0  255 1S (Fade Time)	
	T _{rise} (ms)	T _{down} (ms)	T _{rise} (ms)	T _{down} (ms)
Standard	0	0	0	0
Stage	780	1100	1540	1660
TV	1180	1520	1860	1940
Architectural	1380	1730	2040	2120
Theatre	1580	1940	2230	2280

REPLACEMENT DU FUSIBLE

Localisez puis débranchez le cordon d'alimentation de l'unité. Une fois le cordon débranché, retirez le porte-fusible situé dans/sous la prise CEI. Insérez un tournevis à tête plate dans la prise et extrayez délicatement le porte-fusible. Ôtez le fusible obsolète et remplacez-le par un nouveau. Le porte-fusible comporte un support intégré pour un fusible de remplacement, assurez-vous de ne pas confondre le fusible de remplacement avec le fusible actif.

ENTRETIEN

Nettoyage de l'unité : En raison des résidus de brouillard, de fumée et de poussière, un nettoyage régulier des lentilles internes et externes doit être effectué afin d'optimiser le rendu de lumière. La fréquence de nettoyage dépend de l'endroit où se situe et fonctionne l'unité (par exemple, fumée, résidus de brouillard, poussière et condensation). En cas d'utilisation intensive en club, nous recommandons un nettoyage mensuel. Un nettoyage fréquent assure la longévité de l'unité et un rendu clair et précis.

1. Utilisez un nettoyant pour vitres courant et un tissu doux pour nettoyer le boîtier extérieur.
2. Utilisez une brosse pour nettoyer les grilles de ventilation et celles du ventilateur.
3. Nettoyez les lentilles optiques externes avec un nettoyant pour vitres et un tissu tous les 20 jours.
4. Nettoyez les lentilles optiques internes avec un nettoyant pour vitres et un tissu tous les 30-60 jours.
5. Assurez-vous de toujours essuyer toutes les parties entièrement avant de rebrancher l'unité.

DÉPANNAGE

Dépannage : Vous retrouvez ci-après certains problèmes récurrents et leurs solutions.

Aucune sortie de lumière de l'unité:

1. Assurez-vous que le fusible externe n'a pas sauté. Le fusible se situe sur le panneau arrière de l'unité.
2. Assurez-vous que le porte-fusible est entièrement et correctement placé.

L'unité ne répond pas au son;

1. Les basses fréquences (basses) devraient entraîner la réaction au son de l'unité. Tapotez sur le microphone, les sons sourds ou aigus peuvent ne pas activer l'unité.

SPÉCIFICATIONS

Modèle	Inno Pocket Z4
Alimentation multi-voltage*	120V - 240V 50/60Hz
LED	4 x QUAD-LEDS RGBW DE 10W
Consommation électrique	67W
Dimensions	141mm(L) x 174mm(l) x 274mm(H) 5.5“(L) x 6.75“(l) x 9.75“(H)
Angle d'ouverture de faisceau	10 - 60 degrés
Poids	3,2kg / 7Lbs
Fusible	3,15A
Modes DMX	16, 19 ou 22 canaux DMX
Mélange de couleur	RGBW
Mode musical	Oui
Cycle de refroidissement	Aucun
Position de fonctionnement	Toute position de fonctionnement sûre et sécurisée

***Détection automatique du voltage** : l'unité est équipée d'un ballast électronique qui détecte automatiquement le voltage une fois l'unité branchée à l'alimentation électrique.

À noter : Les caractéristiques et améliorations dans la conception apportées à cette unité ainsi que ce manuel sont sujets à modification sans notice préalable écrite ou publiée.

RoHS – Une contribution sans précédent à la préservation de l'environnement

Cher client,

L'Union européenne vient d'adopter une directive de restriction/interdiction d'utilisation de substances nocives. Cette directive, connue sous l'acronyme RoHS, est un sujet d'actualité au sein de l'industrie électronique.

Elle restreint, entre autres, l'utilisation de six matériaux : le plomb (Pb), le mercure (Hg), le chrome hexavalent (CR VI), le cadmium (Cd), les polybromobiphényles utilisés en tant que retardateurs de flammes (PBB), et les polybromodiphényléther également utilisés comme retardateurs de flammes (PBDE). Cette directive s'applique à quasiment tous les appareils électriques et électroniques dont le fonctionnement implique des champs électriques ou électromagnétiques – en un ot, tout appareil que nous pouvons retrouver dans nos foyers ou au bureau.

En tant que fabricants de produits des marques AMERICAN AUDIO, AMERICAN DJ, ELATION Professional et ACCLAIM Lighting, nous devons nous conformer à la directive RoHS. Par conséquent, deux ans même avant l'entrée en vigueur de cette directive, nous nous sommes mis en quête de matériaux alternatifs et de procédés de fabrication respectant davantage l'environnement.

Bien avant la prise d'effet de la directive RoHS, tous nos produits ont été fabriqués pour répondre aux normes de l'Union européenne. Grâce à des contrôles et des tests de matériel réguliers, nous pouvons assurer que tous les composants que nous utilisons répondent aux normes RoHS et que, pour autant que la technologie nous le permette, notre procédé de fabrication est des plus écologiques.

La directive RoHS franchit un pas important dans la protection de l'environnement. En tant que fabricants, nous nous sentons obligés de contribuer à son respect.

DEEE – Déchets d'équipements électriques et électroniques

Chaque année, des milliers de tonnes de composants électroniques, nuisibles pour l'environnement, atterrissent dans des décharges à travers le monde. Afin d'assurer les meilleures collecte et récupération de composants électroniques, l'Union européenne a adopté la directive DEEE.

Le système DEEE (Déchets d'équipements électriques et électroniques) peut être comparé au système de collecte « verte », mis en place il y a plusieurs années. Les fabricants, au moment de la mise sur le marché de leur produit, doivent contribuer à l'utilisation des déchets. Les ressources économiques ainsi obtenues, vont être appliquées au développement d'un système commun de gestion des déchets. De cette manière, nous pouvons assurer un programme de récupération et de mise au rebut écologique et professionnel.

En tant que fabricant, nous faisons partie du système allemand EAR à travers lequel nous payons notre contribution.

(Numéro d'enregistrement en Allemagne : DE41027552)

Par conséquent, les produits AMERICAN DJ et AMERICAN AUDIO peuvent être déposés aux points de collecte gratuitement et seront utilisés dans le programme de recyclage. Les produits ELATION Professional, utilisés uniquement par les professionnels, seront gérés par nos soins. Veuillez nous renvoyer vos produits Elation directement à la fin de leur vie afin que nous puissions en disposer de manière professionnelle.

Tout comme pour la directive RoHS, la directive DEEE est une contribution de premier ordre à la protection de l'environnement et nous serons heureux d'aider l'environnement grâce à ce système de d'enlèvement des déchets.

Nous sommes heureux de répondre à vos questions et serions ravis d'entendre vos suggestions. Pour ce faire contactez-nous par e-mail à : info@americandj.eu

Junostraat 2
6468 EW Kerkrade
The Netherlands
www.americandj.eu